

Светильники пылевлагозащищенные светодиодные типа ДСП-200X EKF PROxima

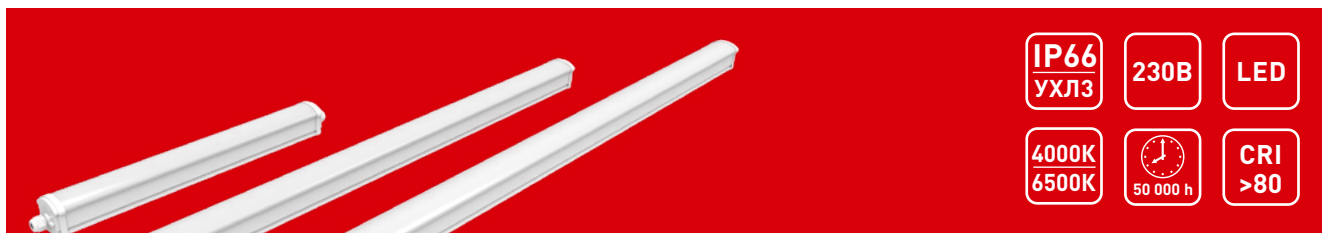

Светильники ДСП 200X являются профессиональным решением для освещения промышленных предприятий. Увеличенная светоотдача, надежный драйвер, удобный безинструментальный монтаж, высокая степень пылевлагозащиты и длительный срок гарантии делают их незаменимым решением для сложных условий эксплуатации.



Встроенный блок аварийного питания (для моделей ДСП-2007А, ДСП-2008А)

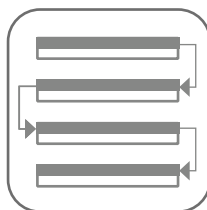

Транзитное подключение (для моделей 18Вт - 60 шт., 34Вт - 30 шт., 50Вт - 20 шт.)



Степень ударопрочности IK10



Устойчивость к перепадам напряжений



Низкий коэффициент пульсации



Надежный драйвер с высоким коэффициентом мощности более 0,9

Изображение	Наименование	Артикул
	Светильник светодиодный пылевлагозащищенный ДСП-2001 18Вт 4000К IP66 600мм EKF PROxima	TPL-2001-18-4000
	Светильник светодиодный пылевлагозащищенный ДСП-2002 18Вт 6500К IP66 600мм EKF PROxima	TPL-2002-18-6500
	Светильник светодиодный пылевлагозащищенный ДСП-2003 34Вт 4000К IP66 1200мм EKF PROxima	TPL-2003-34-4000
	Светильник светодиодный пылевлагозащищенный ДСП-2004 34Вт 6500К IP66 1200мм EKF PROxima	TPL-2004-34-6500
	Светильник светодиодный пылевлагозащищенный ДСП-2005 50Вт 4000К IP66 1500мм EKF PROxima	TPL-2005-50-4000
	Светильник светодиодный пылевлагозащищенный ДСП-2006 50Вт 6500К IP66 1500мм EKF PROxima	TPL-2006-50-6500
	Светильник светодиодный пылевлагозащищенный ДСП-2007А 34Вт 4000К IP66 1200мм с блоком аварийного питания EKF PROxima	TPL-2007А-34-4000
	Светильник светодиодный пылевлагозащищенный ДСП-2008А 34Вт 6500К IP66 1200мм с блоком аварийного питания EKF PROxima	TPL-2008А-34-6500

ТЕХНИЧЕСКИЕ ХАРАКТЕРИСТИКИ

Параметры	Значения							
	ДСП-2001	ДСП-2002	ДСП-2003	ДСП-2004	ДСП-2005	ДСП-2006	ДСП-2007А	ДСП-2008А
Номинальное напряжение, В	230							
Диапазон рабочих напряжений, В	150-265							
Номинальная частота, Гц	50							
Тип светодиодов	SMD2835							
Номинальная мощность, Вт	18		34		50		34	
Световой поток, лм	2340		4420		6500		4420 (442 в аварийном режиме)	
Эффективность, лм/Вт	130							
Цветовая температура, К	4000 6500		4000 6500		4000 6500		4000 6500	
Ток, потребляемый из сети, А	0,09		0,188		0,277		0,18	
Продолжительность работы от аккумулятора*, мин			-				180	
Зарядка аккумулятора			-				От сети 230В	
Тип встроенного аккумулятора			-				LiFePO4	
Номинальное напряжение аккумулятора, В			-				16	
Номинальная ёмкость аккумулятора, А-ч			-				0,6	
Класс защиты по ГОСТ IEC 60598-1	II							
Степень защиты по ГОСТ 14254	IP66							
Индекс цветопередачи, Ra, не менее	80							
Тип кривой силы света	Д (косинусная)						-	
Класс энергоэффективности	A+						A	
Коэффициент пульсации светового потока, %, не более	5							

Параметры	Значения							
	ДСП-2001	ДСП-2002	ДСП-2003	ДСП-2004	ДСП-2005	ДСП-2006	ДСП-2007А	ДСП-2008А
Сечение подключаемых проводников, мм ²	1,0-1,5							
Коэффициент мощности, не менее	0,9							
Материал корпуса	Ударопрочный поликарбонат							
Материал плафона	Ударопрочный поликарбонат							
Тип монтажа	Настенный, потолочный, подвесной							
Диапазон рабочих температур, °С	От -25 до +45				От 0 до +45			
Климатическое исполнение и категория размещения по ГОСТ 15150-69	УХЛ3.1							
Масса, кг	0,54		0,98		1,13		1	
Срок службы, часов	50 000							

Габаритные и установочные размеры

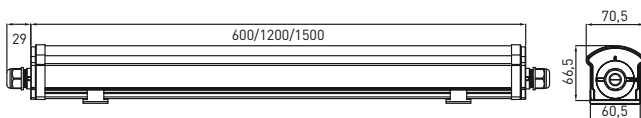

Особенности эксплуатации и монтажа

Светильник предназначен для подключения к электрической цепи с выключателем.

Подключение светильника:

- отключите питание (напряжение) сети;
- поверните и снимите круглую заглушку с торцевой части светильника;
- достаньте из светильника клеммную колодку;
- заведите сетевой провод в боковую заглушку через сальник и подключите заранее подготовленные концы кабеля согласно маркировке, к клеммной колодке: L – фаза (коричневый провод), N – нейтраль (синий провод);
- клемма заземления используется в случае транзитного подключения светильников с I классом защиты от поражения электрическим током;
- задвиньте клеммную колодку обратно в светильник, закройте и поверните торцевую заглушку;
- затяните сальник на торцевой заглушке.

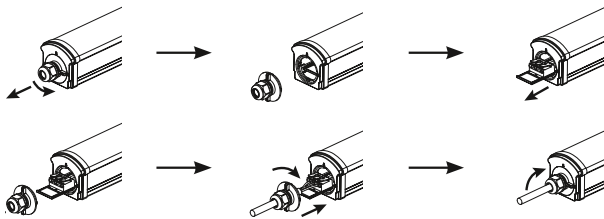

БАП, установленный в светильниках ДСП-2007А, ДСП-2008А обеспечивает постоянный и непостоянный режим работы.

Постоянный режим работы БАП (ДСП-2007А, ДСП-2008А)

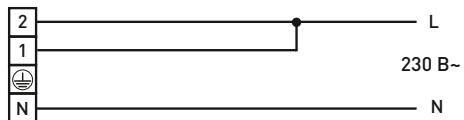

При постоянном режиме работы БАП светильников ДСП-2007А, ДСП-2008А подключается к некоммутируемой электрической цепи (между источником питания и аварийным светильником не должно быть никаких выключателей, кроме автоматов защиты, АВР).

Непостоянный режим работы БАП (ДСП-2007А, ДСП-2008А)

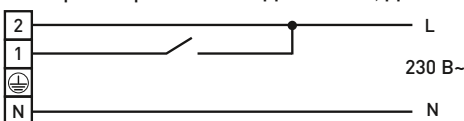

- Фазный проводник сети подключить к контактному зажиму 1 через выключатель
- Фазный некоммутируемый проводник сети подключить к контактному зажиму 2

– Нейтральный проводник сети подключить к контактному зажиму N
Переход в аварийный режим происходит автоматически в течение 2 секунд после провала напряжения питания на фазном некоммутируемом проводнике 2.

Назначение элементов управления ДСП-2007А, ДСП-2008А

Для визуального контроля состояния светильника и батареи внутри корпуса светильника ДСП-2007А, ДСП-2008А расположен световой индикатор зеленого цвета и кнопка «ТЕСТ»

Световой индикатор сигнализирует о процессе заряда аккумулятора. Процесс заряда аккумуляторной батареи происходит автоматически при первом подключении светильника к сети 230В~ или после длительной работы светильника в аварийном режиме. Кнопка «ТЕСТ» находится за торцевой заглушкой над клеммами подключения светильника. Она предназначена для проверки работоспособности светильника в аварийном режиме от аккумулятора. При нажатии и удержании кнопки «ТЕСТ» произойдет включение светильника от аккумулятора, и светильник продолжит работать с уменьшенным световым потоком.

Монтаж

Монтаж светильника можно производить непосредственно на поверхность потолка, стены или на подвесах.

Конструкцией светильника предусмотрено шлейфовое соединение светильников в ряд.

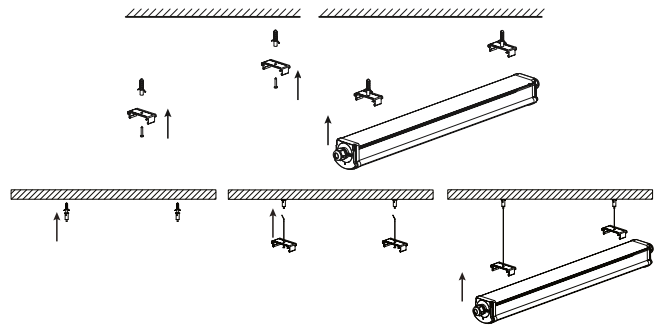

В светильнике предусмотрена прокладка транзитного провода заземления, которая позволяет подключать в линию светильники с I классом защиты от поражения электрическим током.

Монтаж светильника на рабочую поверхность производить при помощи монтажных скоб и крепежа, входящего в комплект поставки:

- просверлить отверстия в монтажной поверхности (стена или потолок);
 - закрепить две скобы на монтажной поверхности при помощи комплекта самонарезающих винтов и дюбелей;
 - защелкнуть в монтажные скобы корпус светильника.
- Монтаж светильника на подвесах производить при помощи монтажных скоб, входящих в комплект изделия, и тросов (тросы в комплект не входят).

Типовая комплектация

1. Светильник светодиодный – 1 шт.
2. Скоба монтажная – 2 шт.
3. Винт самонарезающий – 4 шт.
4. Дюбель пластмассовый – 4 шт.
5. Паспорт – 1 шт.