



Сверлильный станок на магнитном основании

PROTON FD-50N

ИНСТРУКЦИЯ ПО ЭКСПЛУАТАЦИИ

ИНСТРУКЦИЯ ПО ЭКСПЛУАТАЦИИ

Содержание:

Описание и технические характеристики изделия.....	3
Устройство FD-50N.....	4
Комплект поставки FD-50N.....	5
Правила техники безопасности.....	6
Применение электроинструмента.....	8
Обслуживание инструмента.....	10
Гарантийные обязательства.....	10



ВНИМАНИЕ!

Перед применением и началом эксплуатации станка обязательно ознакомьтесь с данной инструкцией и с мерами предосторожности!

Описание:

Магнитные сверлильные станки PROTON предназначены для профессионального использования на строительных площадках и металлообрабатывающих предприятиях. Отличаются удобством и надежностью при эксплуатации. Благодаря компактным размерам и небольшому весу переносной сверлильный станок на магнитной плите фиксируется на любой высоте и может использоваться в замкнутых пространствах и других труднодоступных местах. Такой станок незаменим при возведении высотных металлоконструкций, мостов и металлических колонн. Его особенность состоит в возможности регулировки максимальной высоты хода шпинделя.

Магнитный сверлильный станок FD-50N предназначен для сверления металла корончатыми сверлами Weldon 19 и One-touch, до 50 мм.

Технические характеристики магнитного сверлильного станка Proton FD-50N:

Модель	FD-50N
Переменный ток	220V/50-60 Hz
Мощность, Вт	1700 W
Скорость, об/мин	650 об/мин
Сила магнита, Н	12 000 Н
Сверление корончатыми сверлами, мм	12 - 50 мм
Ход шпинделя	140 мм
Максимальная высота хода шпинделя	300мм
Максимальная толщина обрабатываемой стали	70 мм
Сверление спиральными сверлами с ц/х	до 28 мм
Держатель-переходник в комплекте	KM3 на Weldon
Реверс	-
Поворотное основание	-
Масса, кг	19,5 кг
Размеры, см	68*29*46 см

УСТРОЙСТВО И КОМПЛЕКТАЦИЯ ИЗДЕЛИЯ:

Устройство Proton FD-50N

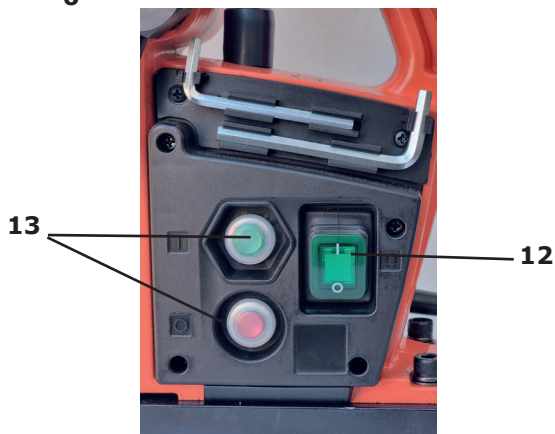
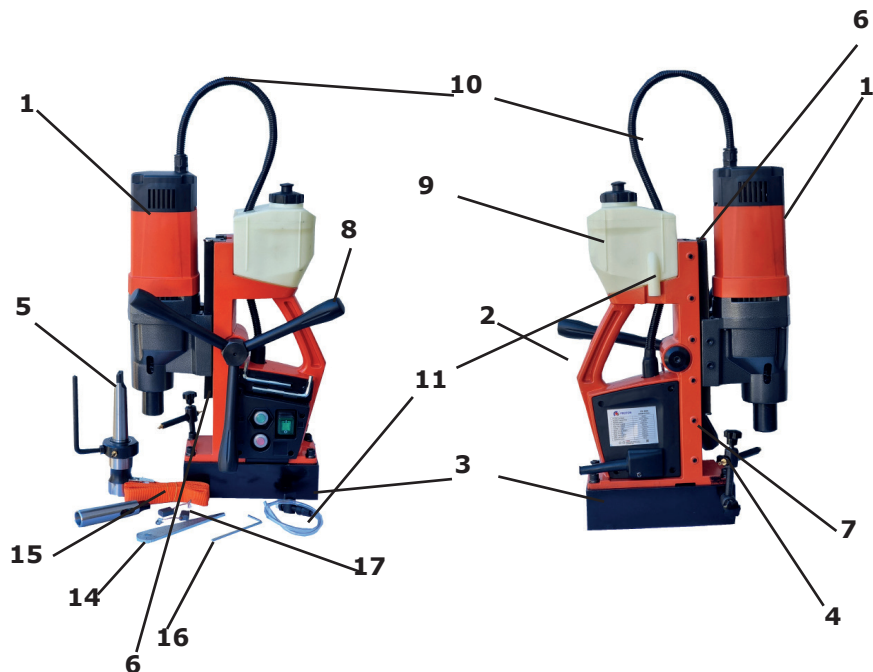

- 1 Электродвигатель
- 2 Станина
- 3 Электромагнит
- 4 Сопло для подачи СОЖ при сверлении спиральными сверлами
- 5 Переходник КМЗ
- 6 Салазки движения электромотора
- 7 Регулировочные винты хода двигателя по салазкам
- 8 Съёмные рукоятки подачи электродвигателя
- 9 Бачок для подачи смазочно-охлаждающей жидкости (СОЖ)
- 10 Коннектор шланга для подачи СОЖ
- 11 Кран подачи СОЖ
- 12 Вкл/Выкл магнит
- 13 Вкл/Выкл двигатель
- 14 Клин для выбивания
- 15 Ремень с карабином для фиксации
- 16 Шестигранные ключи
- 17 Щетки для электродвигателя

Комплект поставки FD-50N:

Кейс	+
Инструкция	+
Бачок для подачи СОЖ	+
Переходник КМЗ на Weldon 19	+
Клин для выбивания	+
Шестигранный ключ	2 шт
Ремень с карабином для фиксации	+
Щетки для электродвигателя	1 к-т
Съёмные рукоятки подачи электродвигателя	3 шт



Общие правила техники безопасности:



ВНИМАНИЕ!

Перед применением и началом эксплуатации станка обязательно ознакомьтесь с данной инструкцией и с мерами предосторожности!

1. Используйте только исправный электроинструмент и аксессуары. Если в ходе эксплуатации появились признаки неисправности, работы должны быть остановлены, а электроинструмент отключен от электрической сети. Всегда отключайте станок из электрической сети перед тем, как планируете произвести настройку, замену аксессуаров или убрать инструмент на хранение.
2. Перед работой проведите визуальный осмотр, никогда не используйте электроинструмент с поврежденным кабелем. Никогда не используйте шнур для переноски станка. Держите кабель подальше от источников тепла, движущихся частей, масла и острых предметов.
3. Важно использовать станок на чистых и плоских поверхностях. Стружка, крошка, жидкости создают значительные помехи для надежного крепления электромагнита.
4. При работе на наклонных, вертикальных поверхностях обязательно используйте страховочный ремень. Электроинструмент должен быть выключен при перемещении.
5. Сверление над головой чрезвычайно опасно! При сверлении горизонтально или снизу вверх запрещено использование охлаждающей жидкости из-за возможного попадания в электромотор. В таких случаях необходимо использовать только смазочные пасты.
6. Перед началом работы убедитесь в надежности магнитного сцепления с рабочей частью.
7. Не используйте электроинструмент во взрывоопасной среде, рядом с легковоспламеняющимися жидкостями. Искры от электродвигателя могут стать источником воспламенения.
8. Не подвергайте электроинструмент воздействию воды и не работайте в дождь, снег и т.д. Попадание воды существенно повышает риск поражения электрическим током.
9. Электроинструмент должен быть всегда заменен в соответствии с действующими нормами и правилами.
10. Перед началом работы убедитесь, что в зоне вращающихся деталей нет посторонних предметов.

11. Во избежание травм не надевайте свободную одежду и украшения, уберите длинные волосы. Не допускайте контакта волос, одежды и перчаток с вращающимися деталями!

12. Нельзя включать магнитный сверлильный станок в одну сеть с работающим сварочным аппаратом или «прыгающим» напряжением. Перепады напряжения могут вывести из строя электромагнит и электронику.

13. Важно использовать средства защиты во время работы (перчатки, наушники, защитные очки/маску).

14. Чтобы не перегружать инструмент, всегда следуйте рекомендованным режимам скорости.

15. Используйте инструмент только по прямому назначению.

16. При необходимости для места работы используйте удлинитель кабеля с достаточным сечением, чтобы избежать падения напряжения и перегрева кабеля, что может вывести из строя электромагнит и/или электронику.

17. Пользуйтесь только оснасткой и аксессуарами, предназначенными для конкретного станка.

18. Содержите инструмент, оснастку и рабочее место в чистоте. Это позволит продлить срок эксплуатации и уменьшит риск несчастных случаев.

19. Храните электроинструмент в недоступном для детей месте и не допускайте к работе лиц, не ознакомившихся с данной инструкцией и общими правилами техники безопасности.

20. Не пользуйтесь инструментом в состоянии усталости, алкогольного, наркотического опьянения или после приема лекарств. Момент потери внимания может привести к серьезным травмам.

21. Избегайте непроизвольного включения/выключения станка.

22. Перед включением станка извлеките ключи настройки и шестигранные ключи. Ключ, оставленный в движущихся частях станка, может быть причиной травмы.

23. Не допускайте положения, при котором нужно тянуться к станку. Работайте только на ровной твердой поверхности.

24. Тщательно ухаживайте за инструментом. Держите режущие детали станка острыми и чистыми.

Применение электроинструмента:

1. Перед применением произведите визуальный осмотр магнитного станка. Убедитесь, что нет поврежденных узлов, кабель не имеет трещин и разрывов, магнит очищен от металлической стружки и грязи.
2. Установите в штатные отверстия по резьбе съемные рычаги рукоятки подачи электромотора.
3. Присоедините шланг подачи смазочно-охлаждающей жидкости (СОЖ).
4. Залейте в бак заранее приготовленный раствор СОЖ. Если при работе возможен риск попадания раствора в электродвигатель - обработайте корончатое сверло охлаждающей пастой.
5. Выберите металлорежущую оснастку (корончатое сверло HSS или ТСТ, спиральное сверло через патрон UNF 1/2 - 20).
6. Осмотрите сверло. Оно должно быть острым и без трещин. Внутрь рекомендуется устанавливать выталкивающий штифт. Он обеспечит равномерную подачу СОЖ, сработает как центратор при начале сверления и как выталкиватель в конце. Штифт также должен быть острым. Вставьте штифт в сверло через отверстие в хвостовике патрона.
7. Хвостовик корончатого сверла вставляется в держатель Weldon 19. Установите шлицы напротив винтов и вставьте сверло в держатель. Сверла с хвостовиком Weldon крепятся двумя винтами, которые упираются в шлицы. При установке сверла с хвостовиком Weldon необходимо затянуть оба винта шестигранными ключами из комплекта поставки до упора, чтобы сверло не двигалось и не проворачивалось внутри держателя.
8. Для сверл с универсальным хвостовиком один винт необходимо упереть в шлиц, а другой слегка подтянуть.
9. Установите скорость сверления согласно инструкции по применению корончатых сверл в зависимости от диаметра, глубины и свойства металла.
10. Сила магнитного сцепления напрямую зависит от толщины металла. Для идеального прилипания к обрабатываемой поверхности толщина его должна быть не менее 6 мм. Поверхность должна быть очищенной от стружки и жидкости.
11. Включите магнит и убедитесь, что станок надежно зафиксировался. Старайтесь не устанавливать станок на неровные поверхности, а также на наклонные поверхности под углом более 90 градусов. На изогнутых поверхностях устанавливайте его параллельно изгибу.



ВНИМАНИЕ!

Используйте страховочный ремень для фиксации станка.



ВНИМАНИЕ!

Металл при обработке нагревается, используйте перчатки, чтобы не обжечься.

12. Приоткройте кран подачи СОЖ и включите электромотор. Не оказывайте чрезмерного давления в начале сверления. После засверливания можно немного усилить давление. Ориентируйтесь на звук. Работайте в оптимальном режиме, поддерживайте постоянное давление, не позволяйте двигателю останавливаться. Как только корончатое сверло начнет выходить из отверстия, ослабьте давление, особенно при работе с деталями, которые находятся под углом, во избежание застревания и повреждения сверла.

13. Слишком сильное давление не приводит к увеличению скорости резания, но снижает срок службы сверла и может быть причиной повреждения двигателя.

14. Не пытайтесь досверливать ранее изготовленное отверстие при смещении станины. Это может повредить или разрушить оснастку.

Обслуживание инструмента:

1. Всегда содержите в чистоте электроинструмент и оснастку. После работы очищайте от стружки, пыли и остатков охлаждающей жидкости.
2. Проверяйте вентиляционные отверстия, они не должны быть загрязнены, чтобы обеспечивать охлаждение двигателя.
3. Всегда проверяйте надежность крепления соединительных винтов станины с электромагнитом.
4. Проверяйте ход каретки, он должен быть равномерным вверх-вниз без усилий под собственным весом электродвигателя.
5. Ремонт и более сложное обслуживание должны производиться в специализированных сервисных центрах.

Гарантийные обязательства:

Гарантия на электроинструмент предоставляется на 1 год со дня продажи.

Гарантия не покрывает случаи поломок, когда машина использовалась не по назначению, при использовании с перегрузкой электромотора, при механических повреждениях, на поломки, связанные с попаданием воды и скачками напряжения в электрической сети, а также на детали естественного износа.

В случае поломки и неполадок обращайтесь в сервис ООО «Протон» по адресу: г. Краснодар, ул.им.Шалапина, 32.



ВНИМАНИЕ!

Не пытайтесь самостоятельно разбирать и ремонтировать инструмент, это может послужить поводом для отказа в гарантийном обслуживании.



СВЕРЛИЛЬНЫЙ СТАНОК
НА МАГНИТНОМ ОСНОВАНИИ
PROTON FD-50N

EAC



ООО «Протон»
Адрес: Краснодар, ул. Шаляпина, 32
Тел.: 8-800-500-00-23, +7(861) 279-00-39
E-mail: proton23@mail.ru