

# goot® PX-201 設定温度連続可変 温調はんだこて

## 取扱説明書

### 警告

- 火傷に充分注意しながら使用してください。また、ご使用中はこての握り部分以外は高温になりますから触れないでください。火傷します。
- 燃えやすい物の近くで使用しないでください。火災の原因になります。
- 電源コードにキズ、損傷などがある場合は火災、感電などの危険がありますのですぐに使用を中止してください。



### 注意

- 火災や火傷防止の為、必ずこて台を使用してください。(推奨こて台 goot ST-77)
- 危険ですから小さな子どものそばでは使用しないでください。また、使用後はいたずら防止のため、こどもの手の届かない場所に保管してください。
- 定格以上の電圧を加えないでください。ヒーターが過熱し、火災の危険があります。
- 風呂場など、水分や湿気の多い場所では絶対に使用しないでください。感電する恐れがあります。
- プラグはコンセントの電流定格を確かめてから、根元まで差し込んでください。使用后、または、長時間使用しない時は必ずコンセントから抜いてください。コードではなく、必ずプラグをつまんでください。
- 収納時はこて先の温度が充分冷えたのを確認してから行ってください。火傷や火災の原因になります。
- キャップを取り付けたまま通電すると、キャップの温度が上昇しやけどする恐れがあります。キャップは必ず収納時のみ使用してください。収納直後はキャップ部が熱を持っていますので、注意してください。
- こて先やヒーター交換後は、温度設定ツマミの表示とこて先温度に差が生じる場合があります。温度校正が必要な場合は、販売店にご相談ください。



### ご使用に際して

- 使用後は水につけて急冷すると故障の原因になりますので、自然に冷やしてください。
- こて先はメッキを施してありますので、ヤスリがけはしないでください。
- こて先を外してお使いにならないでください。ヒーターの寿命が短くなる場合があります。
- こて先やヒーターは強度な衝撃で折れる場合がありますので、たたきつけたりしないでください。
- こて先を止めているナットは完全に締めてご使用ください。
- 鉛フリーはんだを使用すると、こて先の寿命が鉛入りのはんだと比べて低下する場合があります。

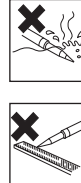

### 快適にお使いいただくために

- こて先の先端は常にはんだメッキされた状態でお使いください。こて先をクリーニングしたまま加熱放置すると、鉄メッキの地肌が酸化され、はんだが付きにくくなる場合があります。
- こて先焼き付き防止のため通電していない状態で時々こて先をはすってこて先内の酸化物を取り除きながらお使いください。

### こて先交換と保守 / 焊嘴の更换及保养

- こて先を交する時旧こて先内部に入れてあるステンレスばねがヒーターに付着する場合があります。新こて先取り付け時に必ず旧こて先のステンレスばねをヒーターより取り除いて新こて先を使用してください。
- 更换新焊嘴的时候，旧焊嘴内的护套有可能残留在发热芯上。所以在更换的时候，请确认旧焊嘴的护套不在发热芯上后，再安装新焊嘴。

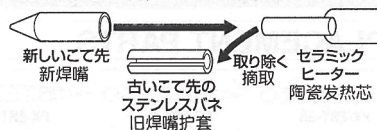

### ご使用方法

- マイナドライバー (刃幅 2.5mm) などを使用し、温度設定ボリュームを希望する温度にあわせませす。
- プラグをコンセントに差し込むとヒーター通電ランプが点灯します。こて先温度が設定温度に達するとヒーター通電ランプが点滅に変わりますので、ヒーター通電ランプの状態をご確認の上ご使用ください。

温度設定ボリュームは目盛りを越えて回さないでください。ボリュームが破損します。

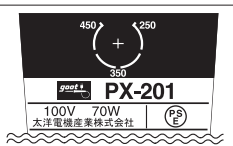

温度設定ボリューム ラベル

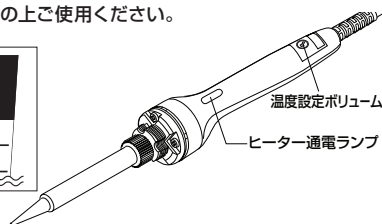

### ヒーター交換

#### 警告

- こて先、ヒーターパイプ、ナット、ヒーター等の交換作業は必ず電源プラグを抜き、こて先が冷えたのを確認してから行ってください。確認を怠ると、感電、やけど等の重大な事故が起こります。

#### 注意

- メンテナンスされる時は goot 純正部品をご使用ください。他の部品をお使いになると本器が故障する可能性があります危険です。

ヒーター交換後、プッシュ ASSY と電源コードアース線を接続しているコネクタに絶縁チューブを完全に覆って組み立ててください。

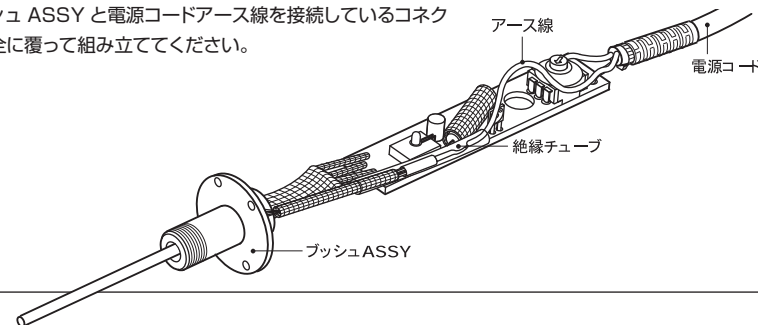

### 特長

- こて先温度を 250 ~ 450℃まで連続可変。センサー内蔵型セラミックヒーター採用により、こて先温度を正確にコントロール。
- 70W ハイパワーヒーターの素早い熱回復力で作業性抜群。鉛フリーはんだにも対応可能。
- 通電状態が一目でわかるヒーター通電ランプ付き。
- 人間工学に基づいたエルゴグリップ採用により、長時間の作業も疲れにくく快適です。
- 作業後すぐに収納できる耐熱キャップ付き。

### 設定温度の目安

	250	300	350	400	450℃
表面実装部品	■	■	■	■	■
精密プリント基板	■	■	■	■	■
一般プリント基板	■	■	■	■	■
ターミナル・コネクタ	■	■	■	■	■

### 仕様

型番	PX-201
定格電力	70W
使用温度範囲	250-450℃
絶縁抵抗	100MΩ 500V DC
全長	210mm(L)
重量(電源コード除く)	90g

### 交換部品

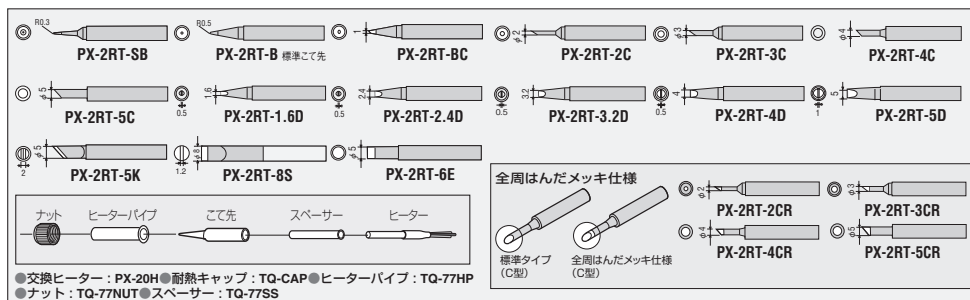

●交換ヒーター：PX-20H●耐熱キャップ：TQ-CAP●ヒーターパイプ：TQ-77HP  
●ナット：TQ-77NUT●スペーサー：TQ-77SS

## 大洋電機産業株式会社

www.goot.co.jp / info@goot.co.jp

お客様相談窓口 東京 03 (3832) 1774 新潟 0256 (47) 1715  
大阪 06 (6644) 3508 広島 084 (951) 9010

# goot PX-201 TEMPERATURE CONTROLLED SOLDERING IRON OPERATION INSTRUCTIONS

### WARNING

- To prevent serious burns, never touch the tip, heater barrel and collar until they cool down.
- To prevent fire, keep the soldering iron away from the flammable substances and materials in the work area.
- Never use your soldering iron if the power cord is damaged, or fires or electrical shock may occur.
- Be sure to properly ground the soldering iron using a ground receptacle to prevent electrical shocks.

### CAUTION

- Make sure to use soldering iron stand to prevent fires and/or burns. (ST-77 soldering iron stand is recommended.)
- Keep children and bystanders away from the soldering iron.
- Connect to the specified power supply. The power voltage for this soldering iron is indicated on the grip. Never plug the soldering iron into any other voltage.
- Do not use the soldering iron in damp or wet locations or expose it to rain, including outside to prevent electrical shock.
- Plug in fully in the outlet after checking that the current is correct. Unplug when not in use. (Pull out the plug when unplugging. Never yank the cord.)
- After use, the tip may still be hot. Allow it to cool down sufficiently before touching or storing, or burns or fires may occur.
- It can be covered by the cap and stored 3 minutes after use. Do not put on the cap while the soldering iron is plugged in.
- Ask the dealer or distributor you purchased it from to do the tip temperature calibration.

### HOW TO USE

- Set the required temperature by using the temperature setting screw by (-)screw driver.
- The monitor lamp lights when the heater is ON. When the temperature reaches the set temperature, the lamp will flash.

Do not turn the temperature setting screw beyond the scale range or the resistor will be damaged.

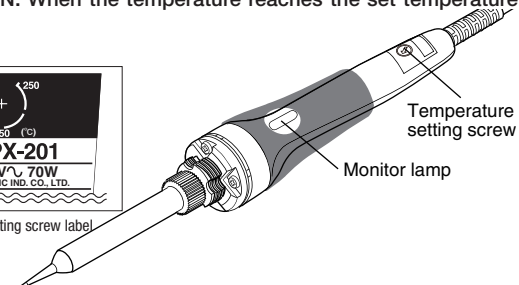
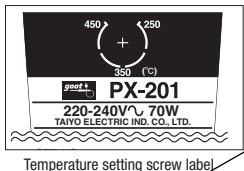

### NOTE

- Do not use water to cool the tip down or it may cause damage to the heater. Cool it in the natural air.
- Do not file the tip to clean it or the long-life tip may be damaged.
- Do not give a hard shock to your soldering iron. Dropping or hard shock could result in breakage, cracks or fissures in the ceramic heater.
- Do not use your soldering iron without the tip or the heater will be damaged.
- When compared to use with solder containing lead, tip-life may be shorter when using lead-free solder.
- Be sure that the collar fixing the soldering tip is securely tightened prior to use.

### MAINTENANCE

- The tips are pre-tinned in the working area with solder. Keep the tip tinned. After finishing the operation and before storing, clean the tip with a heat resistant sponge moistened with water and tin it. A tinned tip prevents oxidation of the surface when the tip is reheated.
- Regularly remove the collar and heater barrel, and remove any oxidized particles on the tip when the soldering iron is cool. If you do not, the tip will stick to the heater.

### Tip Replacement and Maintenance / 焊嘴的更换及保养

- The sleeve may fuse to the heater. Be sure the old sleeve is removed before attaching the replacement tip.
- 更换新焊嘴的时候，旧焊嘴内的护套有可能残留在发热芯上。所以在更换的时候，请确认旧焊嘴的护套不在发热芯上后，再安装新焊嘴。

## REPLACING THE HEATER (SOLDERING IRON WITH GROUND PLUG)

### WARNING

When replacing the tip, heater barrel, collar, heater or other parts, be sure to unplug the soldering iron and allow it to fully cool down. Failure to follow this will result in possible electrical shocks, serious burns or a serious injury.

### CAUTION

When doing maintenance use only genuine goot replacement parts. The use of any other parts may create a hazard or cause damage to the soldering iron.

After replacing the heater, make sure to cover the connecting part of the Bushing ASSY and the grounding wire of the power cord using the insulation tube.

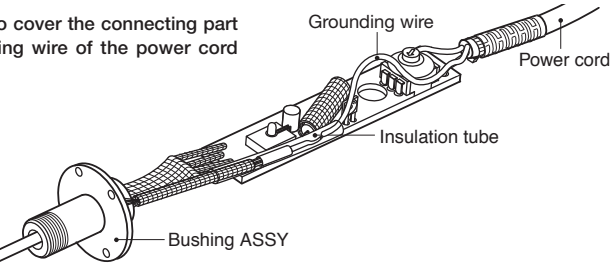

## FEATURES

- The temperature can be variably set from 250 to 450°C. The tip temperature can be accurately controlled by a ceramic heater with integrated sensor.
- Quick heat recovery when doing lead-free soldering is assured with the 70W high power heater.
- The power monitor lamp lights when the heater is ON.
- The ergo-grip reduces hand fatigue during continuous soldering.
- A heat-insulation cap is included. The soldering iron can be stored 3 minutes after unplugging.

## REPRESENTATIVE TEMP. SETTING

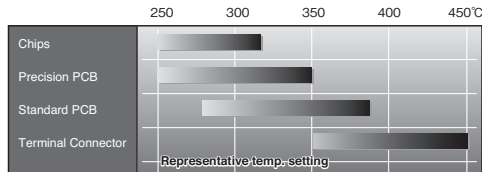

## SPECIFICATIONS

Model	PX-201
Power Consumption	70W
Temperature Setting Range	250 ~ 450°C
Insulation Resistance	100M 500V DC
Length	210mm(L)
Weight (w/o cord)	90g

## REPLACEMENT PARTS

● Heater: PX-20H 100V for 110-130V model / PX-20H 200V for 220-240V model  
 ● Cap: TQ-CAP ● Barrel: TQ-77HP-S ● Collar: TQ-77NUT ● Spacer: TQ-77SS

SOLDERING EQUIPMENT AND ACCESSORIES  
**TAIYO ELECTRIC IND.CO.,LTD.**  
 www.goot.co.jp / info@goot.co.jp

Customer service: Contact your nearest distributor