

ESPAÑOL

Relé de seguridad

1. Contenido de la declaración de conformidad CE
El producto citado anteriormente no conviene los requisitos esenciales de las siguientes directrices y sus modificaciones:

2006/42/CE (directiva de máquinas)
2014/30/EU Directiva EMV (compatibilidad electromagnética)

Expedido por: Martin Müller, Head of Business Unit ION

La declaración de conformidad CE completa se encuentra a su disposición en Internet en phoenixcontact.net/products.

2. Indicaciones de seguridad:

- Observe las prescripciones de seguridad de la electrotécnica y de la mutua para la prevención de accidentes laborales.
- La inobservancia de las prescripciones de seguridad puede acarrear la muerte, lesiones corporales graves o importantes desperfectos materiales!
- La puesta en marcha, el montaje, la modificación y el reequipamiento solo puede efectuarlos un electricista!
- Funcionamiento en armario de control cerrado conforme a IP54.
- Antes de comenzar, desconecte la tensión del aparato !
- En aplicaciones de paro de emergencia debe impedirse que la máquina se arranque de nuevo automáticamente por medio de un control de prioridad!
- Durante el funcionamiento, algunas piezas de los equipos de conmutación se encuentran bajo tensión peligrosa!
- Los cobertores de protección de equipos de conmutación eléctricos no deben quitarse durante el funcionamiento.
- Es indispensable que reemplace el aparato tras el primer fallo!
- Solo el fabricante está autorizado para efectuar reparaciones en el aparato y particularmente para abrir la carcasa.

- Guarde las instrucciones de servicio!

3. Breve descripción/uso adecuado

Relé para acoplar de forma segura las señales de salida digitales.

Con ayuda de este módulo se interrumpen circuitos de una forma segura.

4. Documentación igualmente vigente

- Antes de trabajar en y con el relé de seguridad, lea sin falta la documentación online igualmente vigente. Asegúrese de trabajar siempre con la documentación válida. Esta se encuentra disponible en internet en la dirección phoenixcontact.net/product/2986960 y también puede accederse a ella con el código QR ilustrado.

DANSK

Sikkerhedsrelæ

1. EF-konformitetskræringens indhold
Produktet, som er angivet ovenfor, stemmer overens med de væsentlige krav i efterfølgende direktiv(er) og deres ændringsdirektiver:

2006/42/EU Maskindirektivet

2014/30/EU EMC-direktiv (elektromagnetisk kompatibilitet)

Udsteder: Martin Müller, Head of Business Unit ION

Den fuldstændige EF-konformitetskræklæring kan findes på phoenixcontact.net/products.

2. Sikkerhedshenvisninger:

- Bemærk sikkerhedsforskrifterne for elektroteknik og "Berufsgenossenschaft"!
- Hvis sikkerhedsforskrifterne ikke overholdes, kan det medføre dødsfald, svær legemsbeskadigelse eller materielle skader!
- Ibrugtagning, montering, ændring og eftermontering må kun udføres af fagfolk!
- Drift i lukket styretavle i henhold til IP54!
- Enheden skal være spændingsfri, før arbejdet påbegyndes!
- Ved nødstopapplikationer må en overordnet styring ikke automatisk starte maskinen igen!
- Under drift står de elektriske koblingsenheders dele under farlig spænding!
- Beskyttelsesafdekninger må ikke fjernes under drift af elektriske koblingsenheder!
- Udskift enheden efter den første fejl!
- Reparationer på enheden, især åbning af huset, må kun foretages af producenten.
- Opbevar betjeningsvejledningen!

3. Kort beskrivelse/anvendelse i overensstemmelse med bestemmelserne

Relæe til sikker kobling af digitale udgangssignaler.
Tåmån moduulin avulla katkaistaan virtapiirejä turvallisuuasuunnattuina.

4. Anden gældende dokumentation

- Læs altid den gældende online-dokumentation, inden der arbejdes på/med sikkerhedsrelæet.

Sørg for altid at arbejde med gyldig dokumentation. Denne kan findes på phoenixcontact.net/product/2986960 eller via den viste QR-kode.

ITALIANO

Moduli di sicurezza

1. Contenuo della dichiarazione di conformità CE
Il prodotto indicato precedentemente è conforme a tutti i requisiti essenziali della(e) seguente(i) direttiva(e) e delle sue modifiche:

2006/42/CE Direttiva macchine

2014/30/EU Direttiva EMC (compatibilità elettromagnetica)

Espositore: Martin Müller, Head of Business Unit ION

La dichiarazione di conformità CE completa è disponibile in Internet all'indirizzo phoenixcontact.net/products.

2. Indicazioni di sicurezza:

- Rispettate le norme di sicurezza dell'elettrotecnica e dell'ente assicurativo per gli infortuni sul lavoro!
- In caso contrario si può andare incontro a morte, gravi lesioni al corpo o danni alle cose!
- La messa in servizio, il montaggio, modifiche ed espansioni devono essere effettuate soltanto da specialisti dell'elettronica!
- Funzionamento in quadro elettrico chiuso secondo IP54!
- Prima dell'inizio dei lavori accertarsi che l'apparecchiatura non sia sotto tensione!
- In caso di arresti di emergenza è necessario impedire il riavvium automatico della macchina mediante un controllore di livello superiore!
- Durante il funzionamento parti degli interruttori elettrici si trovano sotto tensione pericolosa!
- Durante il funzionamento delle apparecchiature elettriche le coperture di protezione non devono essere rimosse!
- Dopo il primo guasto sostituite assolutamente l'apparecchiatura!
- Le riparazioni sull'apparecchiatura, in particolare l'apertura della custodia, devono essere effettuate soltanto dal produttore.
- Conservate le istruzioni per l'uso!

3. Breve descrizione/destinazione d'uso

Relè per l'accoppiamento sicuro di segnali d'uscita digitali.
Grazie a questo modulo i circuiti vengono interrotti in sicurezza.

4. Documentazione corrispondente

- Prima di intraprendere qualunque lavoro con/sul relè di sicurezza, leggere assolutamente la documentazione online corrispondente. Accertarsi di lavorare sempre con la documentazione valida. Questa è disponibile in Internet all'indirizzo phoenixcontact.net/product/2986960 o tramite il codice QR rappresentato.

FRANÇAIS

Relais de sécurité

1. Contenu de la déclaration de conformité CE
Le produit décrit ici est conforme aux exigences essentielles de la ou des directives suivantes dans leur version la plus récente :

2006/42/CE Directive sur les machines

2014/30/EU Directive CEM (compatibilité électromagnétique)

Editeur : Martin Müller, Head of Business Unit ION

La déclaration de conformité complète est disponible sur Internet à l'adresse phoenixcontact.net/products.

2. Consignes de sécurité :

- Respectez les consignes de sécurité de l'industrie électrotechnique et celles des organisations professionnelles.
- Le non-respect de ces consignes peut entraîner la mort, des blessures graves ou d'importants dommages matériels!
- La mise en service, le montage, les modifications et les extensions ne doivent être confiés qu'à des électriciens qualifiés!
- Fonctionnement en armoire électrique fermée selon IP54 !
- Avant de commencer les travaux, mettez l'appareil hors tension!
- Pour les applications d'arrêt d'urgence, une commande en amont doit empêcher le redémarrage automatique de la machine !
- Pendant le fonctionnement, certaines pièces des appareillages électriques sont soumis à une tension dangereuse !
- Ne jamais déposer les capots de protection des appareillages électriques lorsque ceux-ci sont en service.
- Remplacer impérativement l'appareil dès la première défaillance !
- Les réparations de l'appareil, et plus particulièrement l'ouverture du boîtier, ne doivent être effectuées que par le fabricant.
- Conservez impérativement ce manuel d'utilisation !

3. Description brève/Utilisation conforme

Relais pour couplage fiable de signaux de sortie numériques
Ce module permet d'interrompre les circuits en toute sécurité.

4. Documentation afférente

- Avant de procéder à des travaux sur/avec le relais de sécurité, il est impératif de lire la documentation en ligne afférente. S'assurer de toujours travailler avec la documentation actuelle. Elle est disponible sur Internet à l'adresse phoenixcontact.net/product/2986960 ou via le code QR représenté.

ENGLISH

Safety relay

1. Content of the EC Declaration of Conformity

The above mentioned product conforms with the most important requirements of the following directive(s) and their modification directives:

2006/42/EC Machinery Directive

2014/30/EU Electromagnetic Compatibility Directive (EMC)

Exhibitor: Martin Müller, Head of Business Unit ION

The complete EC declaration of conformity is available on the Internet at phoenixcontact.net/products.

2. Safety Notes:

- Please observe the safety regulations of electrical engineering and industrial safety and liability associations.
- Disregarding these safety regulations may result in death, serious personal injury or damage to equipment!
- Startup, mounting, modifications, and upgrades should only be carried out by a skilled electrical engineer!
- Operation in a closed control cabinet according to IP54!
- Before working on the device, disconnect the power!
- For emergency stop applications, the machine must be prevented from restarting automatically by a higher-level control system!
- During operation, parts of electrical switching devices carry hazardous voltages!
- During operation, the protective covers must not be removed from the electric switchgear!
- In the event of an error, replace the device immediately!
- Repairs to the device, particularly the opening of the housing, must only be carried out by the manufacturer.
- Keep the operating instructions in a safe place!

3. Brief description/Intended use

Relay for the safe connection of digital output signals.
Using this module, circuits are interrupted in a safety-oriented manner.

4. Additional applicable documentation

- Always read the additional applicable online documentation before working on/with the safety relay. Make sure you always work with the valid documentation. This is available online at phoenixcontact.net/product/2986960 or via the QR code shown.

DEUTSCH

Sicherheitsrelais

1. Inhalt der EG-Konformitätserklärung
Das vorstehend bezeichnete Produkt stimmt mit den wesentlichen Anforderungen der nachfolgenden Richtlinie(n) und deren Änderungsrichtlinien überein:

2006/42/EG Maschinenrichtlinie

2014/30/EU EMV-Richtlinie (Elektromagnetische Verträglichkeit)

Aussteller: Martin Müller, Head of Business Unit ION

Die vollständige EG-Konformitätserklärung steht im Internet zur Verfügung unter phoenixcontact.net/products.

2. Sicherheitshinweise:

- Beachten Sie die Sicherheitsvorschriften der Elektrotechnik und der Berufsgenossenschaft!
- Werden die Sicherheitsvorschriften nicht beachtet, kann Tot-, schwere Körperverletzung oder hoher Sachschaden die Folge sein!
- Inbetriebnahme, Montage, Änderung und Nachrüstung darf nur von einer Elektrofachkraft ausgeführt werden!
- Betrieb im verschlossenen Schaltschrank gemäß IP54!
- Schalten Sie das Gerät vor Beginn der Arbeiten spannungsfrei!
- Bei Not-Halt-Anwendungen muss ein automatischer Wiederanlauf der Maschine durch eine übergeordnete Steuerung verhindert werden!
- Während des Betriebes stehen Teile der elektrischen Schaltgeräte unter gefährlicher Spannung!
- Schutzabdeckungen dürfen während des Betriebes von elektrischen Schaltgeräten nicht entfernt werden!
- Wechseln Sie das Gerät nach dem ersten Fehler unbedingt aus!
- Reparaturen am Gerät, insbesondere das Öffnen des Gehäuses, dürfen nur vom Hersteller vorgenommen werden.
- Bewahren Sie die Betriebsanleitung auf!

3. Kurzbeschreibung/Bestimmungsgemäße Verwendung

Relais zur sicheren Kopplung von digitalen Ausgangssignalen.
Mit Hilfe dieses Modules werden Stromkreise sicherheitsgerichtet unterbrochen.

4. Mitgeltende Dokumentation

- Lesen Sie vor Arbeiten an/mit dem Sicherheitsrelais unbedingt die mitgeltende Online-Dokumentation. Stellen Sie sicher, dass Sie immer mit der gültigen Dokumentation arbeiten. Diese steht im Internet zur Verfügung unter phoenixcontact.net/product/2986960 oder über den abgebildeten QR-Code.

POLSKI

Przełącznik bezpieczeństwa

1. Treść deklaracji zgodności „WE”
Powyżej opisany produkt jest zgodny z istotnymi wymogami następującej dyrektywy (dyrektyw) i dyrektywami je zmieniającymi:

2006/42/EG Dyrektywa maszynowa

2014/30/EU Dyrektywa EMC (kompatybilność elektromagnetyczna)

Wystawa: Martin Müller, Head of Business Unit ION

Pełna treść deklaracji zgodności WE dostępna jest w Internecie, pod adresem phoenixcontact.net/products.

2. Wskazówki bezpieczeństwa:

- Należy przestrzegać wskazówek bezpieczeństwa elektrotechniki i SEP!
- Nieprzestrzeganie przepisów dotyczących bezpieczeństwa może skutkować śmiercią, ciężkimi obrażeniami ciała lub wysokimi szkodami materiałnymi!
- Do uruchamiania, montażu, zmiany i doposażenia upoważniony jest jedynie wykwalifikowany elektryk!
- Zastosowanie w zamkniętej szafie rozdzielczej wg IP54!
- Przed rozpoczęciem prac należy wyłączyć napięcie!
- W przypadku aplikacji z układem zatrzymania awaryjnego nadrzędny sterownik zabezpiecza maszynę przed ponownym uruchomieniem!
- Podczas pracy części elektrycznych aparatów łączeniowych znajdujących się pod niebezpiecznym napięciem!
- Podczas pracy elektrycznych urządzeń ochronnych nie wolno zdejmować pokrywy ochronnej!
- Po wystąpieniu pierwszego błędu należy koniecznie wymienić urządzenie!
- Naprawy urządzenia może wykonywać jedynie producent i tylko on może otwierać obudowę.
- Zachować instrukcję obsługi!

3. Zastosowane zgodne z krótkim opisem/przeznaczeniem

Przełączniki do bezpiecznego sprzężenia cyfrowych sygnałów wyjściowych.
Za pomocą tego modułu można bezpiecznie przerwać obwody prądowe.

4. Dodatkowo obowiązująca dokumentacja

- Przed przystąpieniem do prac przy przełączniku bezpieczeństwa lub za jego pomocą należy koniecznie przeczytać dostępną online dodatkowo obowiązującą dokumentację. Należy sprawdzić aktualność posiadanej dokumentacji. Jest ona dostępna w Internecie, pod adresem phoenixcontact.net/product/2986960 lub pod zamieszczonym tu kodem QR.

PHOENIX CONTACT
PHOENIX CONTACT GmbH & Co. KG
Flachsmarktstraße 8, 32825 Blomberg, Germany
Fax +49-(0)5235-341200, Phone +49-(0)5235-300

phoenixcontact.com

MNR 9049088 - 01

2016-08-16

Documentation

DE Kurzbetriebsanleitung für den Elektroinstallateur (Originalbetriebsanleitung)

EN Short operating instructions for electricians (original operating instructions)

FR Brèves instructions d'utilisation pour l'électricien (instructions de service originales)

IT Brevi istruzioni per l'uso per l'elettricista (istruzioni per l'uso originali)

ES Instrucciones breves de servicio para el instalador eléctrico (instrucciones de servicio originales)

DA Kort driftsvejledning til el-installatøren (originale betjeningsvejledning)

FI Lyhyt käyttöohje sähköasentajalle (Alkuperäisen käyttöohjeen)

NL Korte bedieningshandleiding voor de elektro-installateur (originele bedieningshandleiding)

NO Kort bruksveiledning for elektroinstallatøren (originale driftsinstruks)

PL Krótka instrukcja dla elektroinstalatora (oryginalnej instrukcji użytkowania)

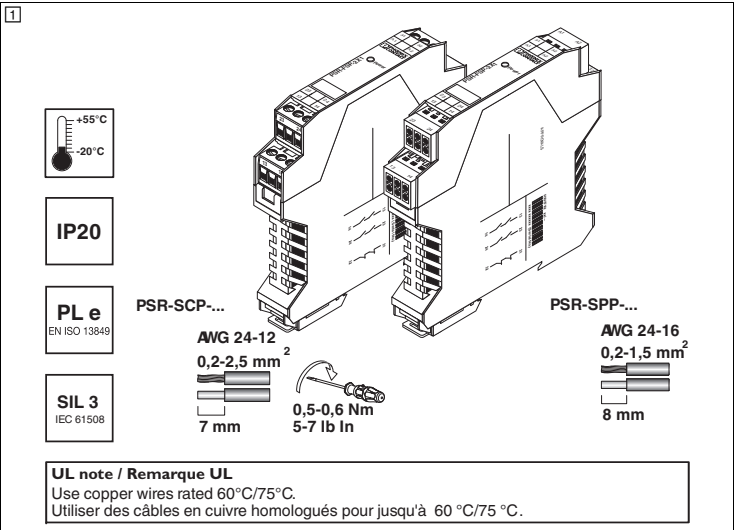
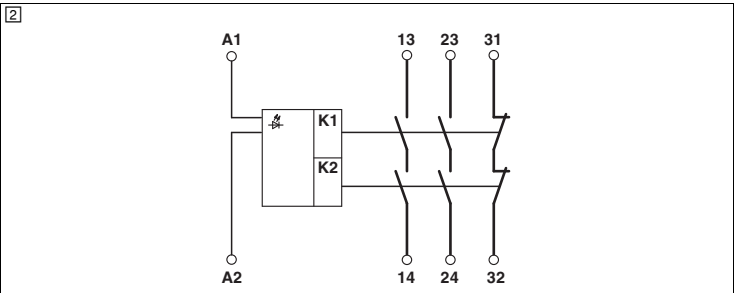
PSR-SCP- 24DC/FSP/2X1/1X2	2986960
PSR-SPP- 24DC/FSP/2X1/1X2	2986957
1	
2	
3	