

Tibbit #10: питание средней мощности 5В, вход 12В

Не изолированный источник питания средней мощности с выходом 5В, 9-18В входное напряжение, плюс линия выключения.

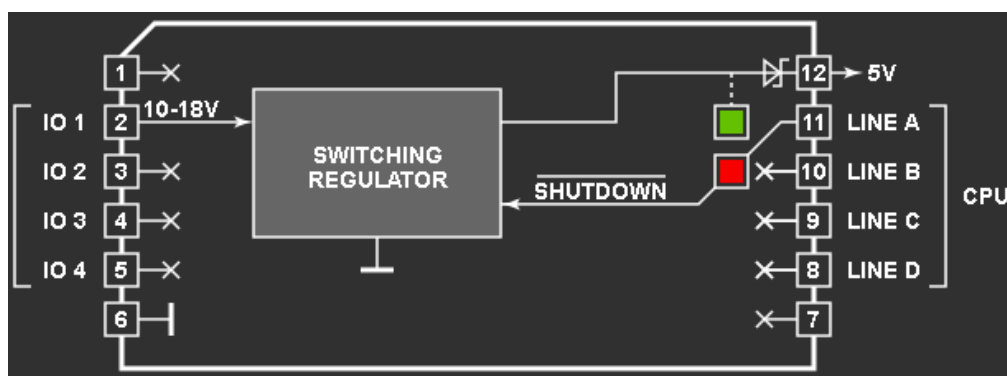

Форм-фактор: M1T

Питание: 5В/Обеспечивает 1100мА

Совместим с: #18 , #19 , #20 , #21

Детальное описание.

Данный тиббит генерирует ток до 900мА при 5В от внешнего источника питания 9-18В. Применяя несколько таких тиббитов питания может использоваться для увеличения тока или как резервный источник питания.

Модуль имеет выделенную линию отключения (-SDWN). Для отключения данного тиббита установите эту линию в низкий уровень напряжения (LOW).

Тиббит успешно совмещается с разъемами #18 (вход джек и 2-х пиновая клемма), #20 (9 клемм) или #21 (4 клеммы)

Значения светодиодов.

Имеется один зеленый и один красный светодиоды. Зеленый подключается на питающую плату линию +5В и загорается, когда на линии присутствует напряжение. Красный светодиод подключен к линии выключения (SHUTDOWN) и загорается, когда линия находится в низком уровне(LOW), т.е. когда тиббит питания отключен.