

## [Tibbit #03-2: 2 слаботочных реле \(конфигурация 2\)](#)

Два механических слаботочных реле с объединенной серединой. Реле 1 имеет нормально открытые и нормально закрытые контакты. Реле 2 имеет только нормально открытые контакты.

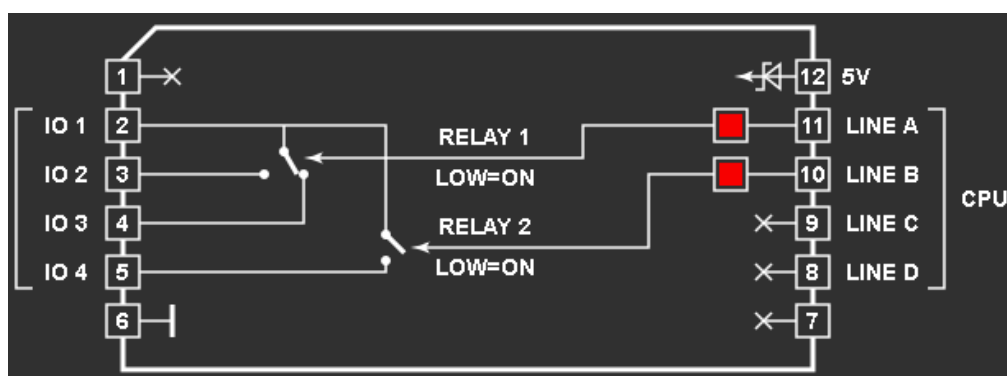

**Форм-фактор:** M1S

**Питание:** 5В/Потребляет 60мА

**Совместим с:** 19 , #20 , #21

**Детальное описание.**

Эти реле рассчитаны на замыкание цепи до 1А/30В (резистивной нагрузки).

Для активации реле, установите соответствующую линию в Low. В значении по умолчанию, управляющая линия находится в высоком уровне (High), и реле выключено.

Этот модуль комбинируется с тиббитами-разъемами #19, #20 и #21.

**Значения светодиодов.**

На модуле имеется 2 красных светодиода, каждый из которых выведен на управляющую реле линию. Светодиод светиться при низком уровне (Low) линии (т.е. когда реле активно).