

**Термопредохранитель автоматический KSD302T  
250В 20А, контакты 4Т, кнопка ручного сброса, фланец 2отв.  
температура: +80 / +90 / +95 / +110 / +120 °С**

Артикул Q-12686

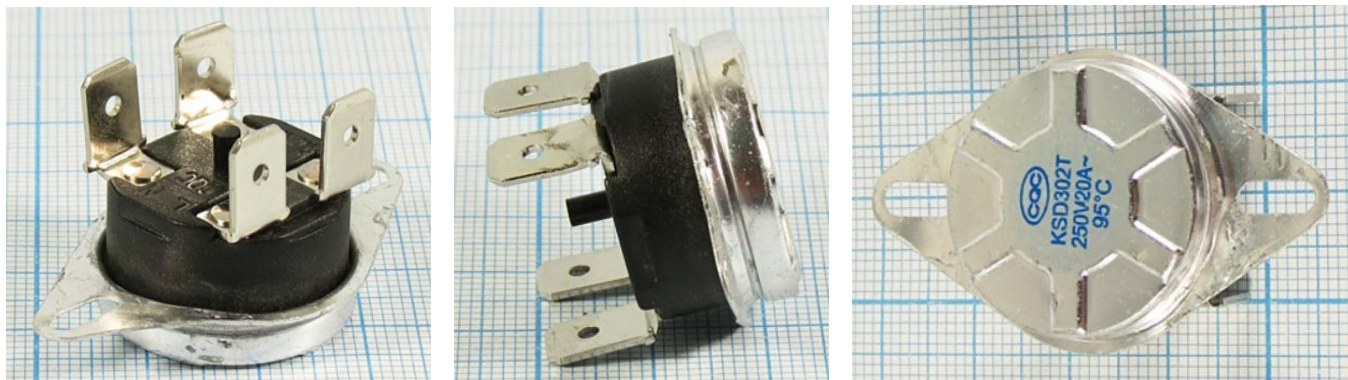

**Описание**

Термостат биметаллический KSD-302Т. Применение: для домашнего электрического оборудования, микроволновых печей, холодильников, электрических плит, нагревательных агрегатов, водонагреватель и т. д.

**Характеристики**

- напряжение: 250В
- ток: до 20А
- температура: +80 / +90 / +95 / +110 / +120 °С
- долговечность: 100000 циклов
- вес: 180гр

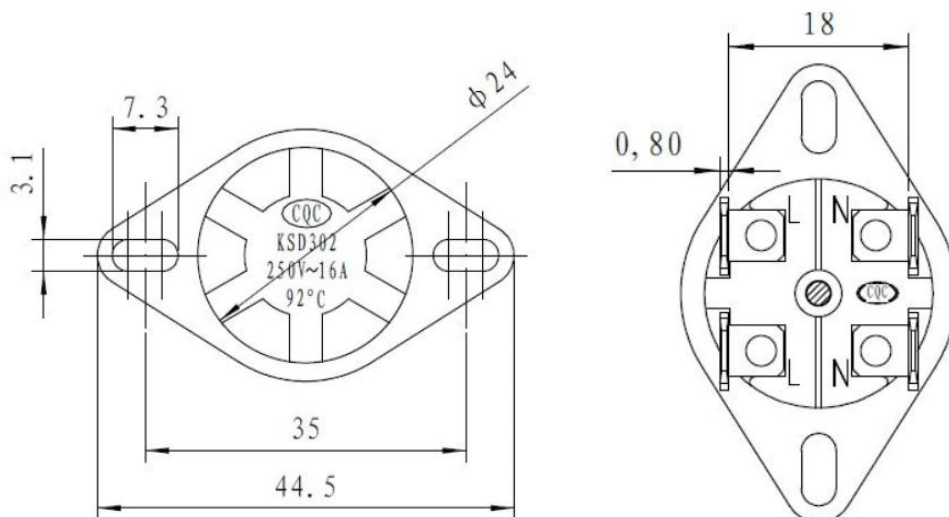

Внимание! Описание товара носит информационный характер и может отличаться от описания, представленного в технической документации производителя. Убедительно просим Вас при покупке проверять наличие желаемых функций и характеристик.

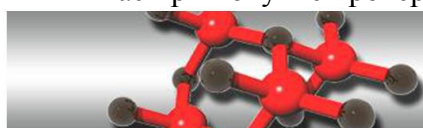

Сеть магазинов

**КВАРЦ**

Радиодетали и электронные компоненты

107023, Москва, ул. Буженинова, д. 16  
телефон: +7(495)963-6120  
факс: +7(495)963-4994  
e-mail: [quartz1@quartz1.ru](mailto:quartz1@quartz1.ru)

111123, Москва, шоссе Энтузиастов, д. 31  
телефон: +7(495)788-8899 *многоканальный*  
e-mail: [mgz@quartz1.ru](mailto:mgz@quartz1.ru)  
<http://www.quartz1.com>