



<b>Classification:</b> Классификация:	<b>Carbon Zinc battery</b> Угольно-цинковая батарея
<b>Chemical system:</b> Химический состав:	<b>Zn/NH<sub>4</sub>Cl-ZnCl<sub>2</sub>-H<sub>2</sub>O/MnO<sub>2</sub></b>
<b>Designation:</b> Обозначение:	<b>R6 (IEC), AA (ANSI), UM-3 (JIS)</b>
<b>Nominal voltage:</b> Номинальное напряжение:	<b>1.5V</b> 1.5В
<b>Nominal capacity:</b> Номинальная ёмкость:	<b>550mAh (43Ω, 20±2°C, 0.9V)</b> 550мАч (43Ω, 20±2°C, 0.9В)
<b>Weight:</b> Вес:	<b>14 g ± 1g</b> 14 г ± 1г
<b>Storage temperature:</b> Температура хранения:	<b>+10°C to +35°C</b> от +10°C до +35°C
<b>Operating temperature:</b> Температура эксплуатации:	<b>0°C to +45°C</b> от 0°C до +45°C
<b>Expiry period:</b> Срок годности:	<b>3 years</b> 3 года

## 1. Battery performance / Производительность элемента питания

Load / Нагрузка (Ω)	3.9	3.9	10	43
Discharge mode (h/d) / Режим разряда (ч/д)	24	1	1	4
End voltage (V) / Конечное напряжение (В)	0.9	0.8	0.9	0.9
Initial* (h) / Первоначальный* (ч)	65mins	70mins	260mins	23
Storage 1 year (h) / Хранение 1 год (ч)	60mins	65mins	250mins	22

\*Initial: 60 days after production /  
\*Первоначальный: 60 дней после производства

Test condition: 20°C ± 2°C and  
60±15%RH / Условия испытаний:  
20°C ± 2°C и 60±15%RH

h/d ч/д (часов в день)

## 2. Leakage resistance / Устойчивость к утечкам

Over-discharge leakage resistance test.

Test condition 10 ohms for 48 hours at 20°C ± 2°C and 60±15% humidity.

Requirements: No leakage. No deformation.

Тестирование устойчивости к утечке при переразряде.

Условие испытания 10 Ом в течении 48 часов при температуре 20°C ± 2°C и влажности 60±15%.

Требования: без утечки. Без деформации.

Storage test at high temperature and humidity.

Test conditions exposed to a temperature of 60°C ± 2°C and relative humidity of 90±5% for 3 weeks.

Requirements: No leakage. No deformation.

Тестирование хранения при высокой температуре и влажности.

Условия испытания подвергался воздействию температуры 60°C ± 2°C и относительной влажности 90±5% в течении 3 недель.

Требования: без утечки. Без деформации.

### 3. Dimension (mm) / Размеры (мм)

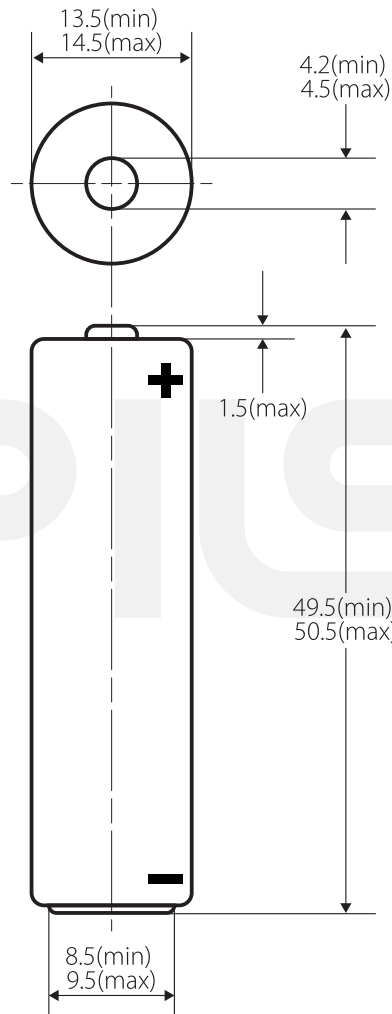

### 4. Instructions for use / Инструкция по применению

- Always select correct size and grade of battery most suitable for intended use.
- Replace all batteries of a set at the same time.
- Clean the battery contacts and also those of the equipment prior to battery installation.
- Ensure that batteries are installed correctly with regard polarity(+ and -).
- Remove batteries from equipment which is not be used for an extend period of time.
- Remove exhausted batteries promptly
- Всегда выбирайте батарею правильного размера и марки, наиболее подходящую для использования по назначению.
- Заменяйте все батареи комплекта одновременно.
- Перед установкой батареи очистите контакты батареи, а также контакты оборудования.
- Убедитесь, что батареи установлены правильно с соблюдением полярности (+ и -).
- Извлекайте батареи из оборудования, которое не будет использоваться в течение длительного времени.
- Незамедлительно удаляйте разряженные батареи

### 5. Storage / Хранение

- Batteries shall be stored in well-ventilated dry and cool conditions.
- Batteries should not be exposed to direct sun ray for a long time or placed in areas where they get wet by rain.
- Батареи следует хранить в хорошо проветриваемых сухих и прохладных помещениях.
- Батареи не должны долгое время находиться под прямыми солнечными лучами или в местах, где они намокают от дождя.

**Do not recharge!**

**Не перезаряжать!**