



Classification: Классификация:	Carbon Zinc battery Угольно-цинковая батарея
Chemical system: Химический состав:	Zn/NH₄Cl-ZnCl₂-H₂O/MnO₂
Designation: Обозначение:	R03 (IEC), AAA (ANSI), UM-4 (JIS)
Nominal voltage: Номинальное напряжение:	1.5V 1.5В
Nominal capacity: Номинальная ёмкость:	380 mAh (75Ω, 20±2°C, 0.9V) 380 мАч (75Ω, 20±2°C, 0.9 В)
Weight: Вес:	7.5 g ± 0.5g 7.5 г ± 0.5г
Storage temperature: Температура хранения:	+10°C to +35°C от +10 °С до +35 °С
Operating temperature: Температура эксплуатации:	0°C to +45°C от 0°C до +45°C
Expiry period: Срок годности:	3 years 3 года

1. Battery performance / Производительность элемента питания

Load / Нагрузка (Ω)	3.9	5.1	75
Discharge mode (h/d) / Режим разряда (ч/д)	24	4min/h, 8h/d	4
End voltage (V) / Конечное напряжение (В)	0.9	0.9	0.9
Initial* (h) / Первоначальный* (ч)	35mins	65mins	21.5
Storage 1 year (h) / Хранение 1 год (ч)	30mins	55mins	20

*Initial: 60 days after production /
*Первоначальный: 60 дней после производства

Test condition: 20°C ± 2°C and
60±15%RH / Условия испытаний:
20°C ± 2°C и 60±15%RH

h/d ч/д (часов в день)

2. Leakage resistance / Устойчивость к утечкам

Over-discharge leakage resistance test.

Test condition 10 ohms for 48 hours at 20°C ± 2°C and 60±15% humidity.

Requirements: No leakage. No deformation.

Тестирование устойчивости к утечке при переразряде.

Условие испытания 10 Ом в течении 48 часов при температуре 20°C ± 2°C и влажности 60±15%.

Требования: без утечки. Без деформации.

Storage test at high temperature and humidity.

Test conditions exposed to a temperature of 60°C ± 2°C and relative humidity of 90±5% for 3 weeks.

Requirements: No leakage. No deformation.

Тестирование хранения при высокой температуре и влажности.

Условия испытания подвергался воздействию температуры 60°C ± 2°C и относительной влажности 90±5% в течении 3 недель.

Требования: без утечки. Без деформации.

3. Dimension (mm) / Размеры (мм)

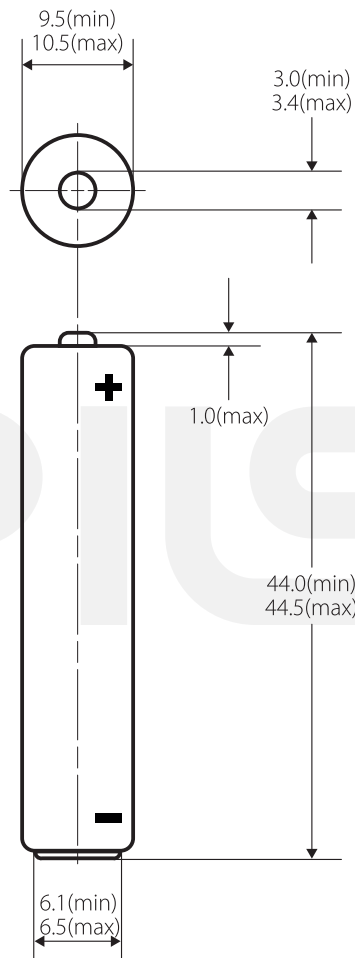

4. Instructions for use / Инструкция по применению

- Always select correct size and grade of battery most suitable for intended use.
- Replace all batteries of a set at the same time.
- Clean the battery contacts and also those of the equipment prior to battery installation.
- Ensure that batteries are installed correctly with regard polarity(+ and -).
- Remove batteries from equipment which is not be used for an extend period of time.
- Remove exhausted batteries promptly
- Всегда выбирайте батарею правильного размера и марки, наиболее подходящую для использования по назначению.
- Заменяйте все батареи комплекта одновременно.
- Перед установкой батареи очистите контакты батареи, а также контакты оборудования.
- Убедитесь, что батареи установлены правильно с соблюдением полярности (+ и -).
- Извлекайте батареи из оборудования, которое не будет использоваться в течение длительного времени.
- Незамедлительно удаляйте разряженные батареи

5. Storage / Хранение

- Batteries shall be stored in well-ventilated dry and cool conditions.
- Batteries should not be exposed to direct sun ray for a long time or placed in areas where they get wet by rain.
- Батареи следует хранить в хорошо проветриваемых сухих и прохладных помещениях.
- Батареи не должны долгое время находиться под прямыми солнечными лучами или в местах, где они намокают от дождя.

Do not recharge!

Не перезаряжать!