

# CE INSTALLATION INSTRUCTIONS

Publication No. 1827 / UPDATE 07.14 Mat-No. 3001879



## Accessories / Zubehör

jumper bar  
KB 10 DCO RK  
No. 919 880

Labelling system  
LS 1 50 H DCO  
No. 917 977

Labelling system  
LS 1 50 V DCO  
No. 917 976

## 1 Mounting / Montage

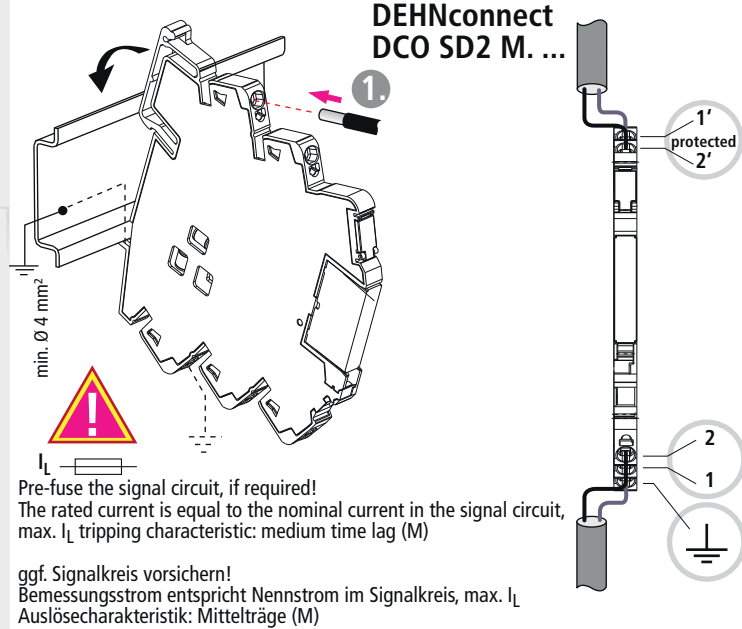

## 2 Technical Data / Technische Daten

9 °C	-40°C ... +80°C
IP-Code	00
	9-10 mm / 0.35 - 0.39 in
	min. 0,34 mm² (AWG 22)
	max. 2,5 mm² (AWG 14)

1. Fast connection system (without the use of tools) for stripped solid conductors and flexible conductors with wire end ferrule.  
Schnellanschlußtechnik (ohne Werkzeugeneinsatz) für abisolierte eindrähtige Leiter und feindrähtige Leiter mit Adernendhülse

## 3 Signal Disconnection / Signaltrennung

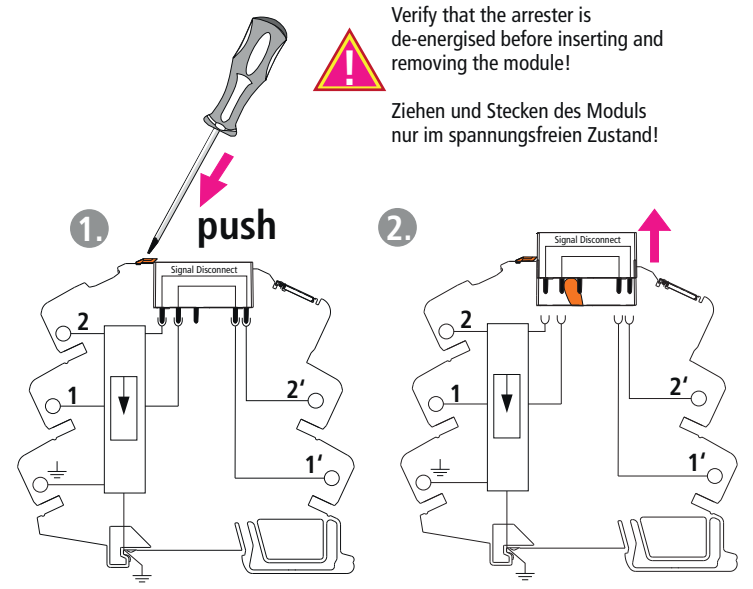

## 4 Cable Routing / Leitungsführung

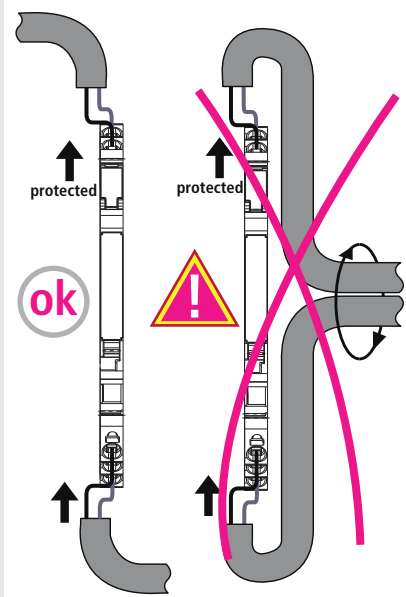

## 5 Wire link by means of jumper bar / Drahtverbindung mit Kammbriicker

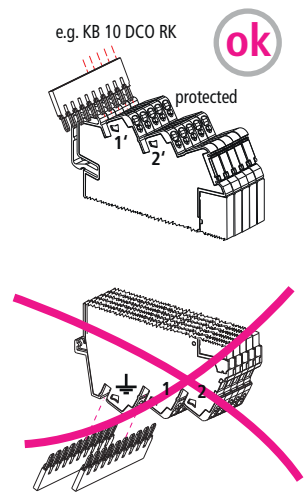

## 6 Coordination / Koordination

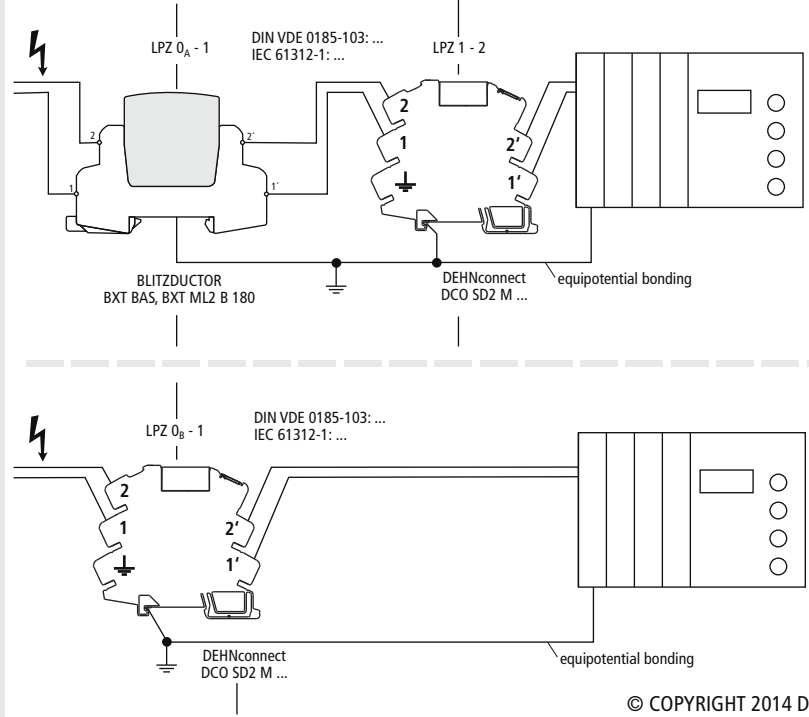

## 7 Testing / Test

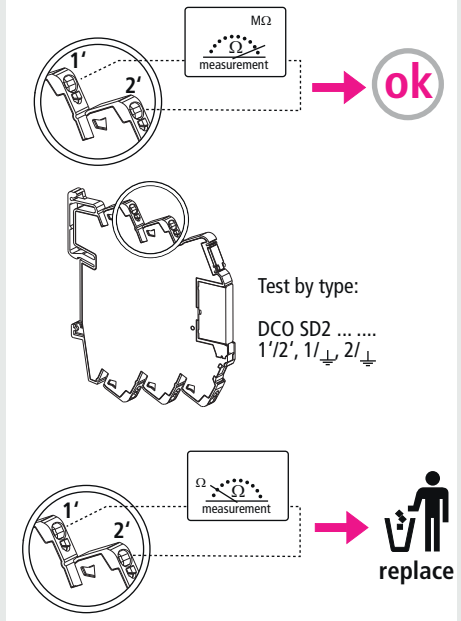



## Instruções de segurança

PT

A ligação e a montagem do aparelho apenas devem ser efectuadas por electricistas. Cumprir as normas nacionais e as disposições de segurança.

Antes da montagem, controlar se o aparelho apresenta danos exteriores. Não se pode proceder à montagem do aparelho, se for detectado um dano ou qualquer outro defeito. A utilização do aparelho só é permitida no âmbito das condições referidas e indicadas no presente manual de montagem. No caso de cargas superiores aos valores indicados, podem ser causados danos no aparelho, assim como nos meios de produção eléctricos ligados a este. As intervenções e as alterações no aparelho causam a perda do direito à garantia.

O módulo de desconexão só deve ser puxado e encaixado com o descarregador sem tensão.

## Informazioni di sicurezza

IT

L'allacciamento ed il montaggio dell'apparechiatura possono essere effettuati solo da personale qualificato. Sono da osservare le prescrizioni e le disposizioni di sicurezza nazionali. Prima del montaggio, controllare che l'apparechiatura non presenti danneggiamenti all'esterno. Nel caso in cui dovesse essere constatato un danneggiamento o un altro difetto, non montare l'apparechiatura. L'impiego dell'apparechiatura è consentito esclusivamente in presenza delle condizioni menzionate ed indicate in queste istruzioni sul montaggio. In caso di carico superiore ai valori dimostrati, l'apparechiatura e l'impianto elettrico collegati possono subire gravi danneggiamenti. Interventi o modifiche all'apparechiatura comportano la perdita del diritto di garanzia.

Il modulo di sezionamento può essere inserito e disinserito solo se lo scaricatore non è sotto tensione.

## Indicaciones de seguridad

ES

La conexión y el montaje del aparato sólo deben ser realizados por un electricista especializado. Deben observarse las normativas y disposiciones de seguridad nacionales. Antes de iniciar el montaje, debe comprobarse que el aparato no presente daños externos. En caso de observar daños u otros defectos, no debe efectuarse el montaje del aparato. El empleo del aparato está limitado a las condiciones indicadas y mostradas en estas instrucciones de montaje. Si las cargas superan los valores indicados, puede dañar tanto el aparato como los medios de producción eléctricos conectados al mismo. La manipulación interior o la modificación del aparato invalidan el derecho de garantía.

Solo está permitido retirar o enchufar el módulo de interrupción si el descargador se encuentra sin tensión.

## Consignes de sécurité

FR

Montage et branchement de l'appareil à faire effectuer exclusivement par un électricien qualifié. Respecter les normes et les prescriptions de sécurité en vigueur localement. Avant montage, procéder à un contrôle visuel extérieur de l'appareil. Ne pas monter celui-ci en cas de dommage manifeste ou si tout autre défaut est présent. La mise en œuvre de l'appareil n'est autorisée que pour la destination et aux conditions présentées et explicitées dans les présentes instructions de service. Des charges non comprises dans les plages de valeurs indiquées pourront abîmer l'appareil ainsi que les matériels électriques qui lui sont raccordés. Toute revendication en garantie sera exclue dans le cas d'une intervention sur l'appareil ou d'une transformation de celui-ci.

Le module de séparation ne peut être débranché que si le parasurtenseur est hors tension.

## Safety instructions

GB

Only electrically skilled persons are allowed to connect and mount the device. The national rules and safety regulations must be observed. Inspect the device for signs of damage before it is mounted. If there is damage or any other defect, it must not be installed. The device may only be used under the conditions shown and referred to in these installation instructions. Loads above the values indicated can lead to the destruction of the device and the electrical equipment connected. Tampering with or modification of the equipment will void warranty.

Verify that the arrester is de-energised before inserting and removing the module.

## Sicherheitshinweise

DE

Der Anschluss und die Montage des Gerätes darf nur durch eine Elektrofachkraft erfolgen. Die nationalen Vorschriften und Sicherheitsbestimmungen sind zu beachten. Vor der Montage ist das Gerät auf äußere Beschädigung zu kontrollieren. Sollte eine Beschädigung oder ein sonstiger Mangel festgestellt werden, darf das Gerät nicht montiert werden. Der Einsatz des Gerätes ist nur im Rahmen der in dieser Einbauanleitung genannten und gezeigten Bedingungen zulässig. Bei Belastungen, die über den ausgewiesenen Werten liegen, können das Gerät sowie die daran angeschlossenen elektrischen Betriebsmittel zerstört werden. Eingriffe und Veränderungen am Gerät führen zum Erlöschen des Gewährleistungsanspruches.

Das Ziehen und Stecken des Trennmoduls darf nur im spannungsfreien Zustand des Ableiters erfolgen.

## Veiligheidsvoor- schriften

NL

Aansluiting en montage van het apparaat mogen enkel door een erkend elektricien uitgevoerd worden. De nationale voorschriften en veiligheidsbepalingen dienen opgevolgd te worden. Voor de montage dient het apparaat op uitwendige schade nagekeken te worden. Indien schade of een andere fout vastgesteld wordt, mag het apparaat niet gemonteerd worden. Het gebruik van het apparaat is alleen toegelaten binnen het kader van de in deze montagehandleiding opgenoemde en getoonde omstandigheden. Bij belastingen die hoger liggen dan de getoonde waarden, kunnen zowel het apparaat als de aangesloten elektrische werktuigen beschadigd worden. Verkeerd gebruik en veranderingen aan het apparaat leiden tot het verlies van het recht op waarborg.

Het uittrekken en insteken van de scheidingsmodule mag alleen gebeuren wanneer de afleider spanningsvrij is

## Sikkerhedshenvisninger

DK

Tilslutning og montering af aflederen må kun udføres af en fagkyndig. De nationale forskrifter og sikkerhedsbestemmelser skal efterkommes. Før monteringen skal aflederen kontrolleres for udvendige skader. Hvis der konstateres skader eller andre mangler, må aflederen ikke monteres. Anvendelse af aflederen er kun tilladt i forbindelse med betingelserne, der er nævnt og vist i montagevejledningen. Ved belastninger, der overskrider de anførte værdier, kan aflederen såvel som de tilsluttede installationer og apparater ødelægges. Åbning og indgreb i aflederen medfører bortfald af enhver garanti.

Skillemodulet må kun trækkes ud eller sættes i, når aflederen befinder sig i spændingsfri tilstand.

## Säkerhetsföreskrifter

SE

Apparaten får endast anslutas och monteras av behörig elektriker. Nationella föreskrifter och säkerhetsbestämmelser måste beaktas. Kontrollera apparaten på yttre skador innan den monteras. Om skador eller andra brister föreligger, får apparaten inte monteras. Apparaten får endast användas under de villkor som nämns och åskådliggörs i denna monteringsanvisning. Vid belastningar som sträcker sig utöver nämnda värden, kan apparaten samt anslutna elektriska drifenheter förstöras. Ingrepp i och förändringar av apparaten leder till att alla garantianspråk bortfaller.

Utdragning och instickning av frångiljarmodulen får endast ske när avledaren är spänningsfri.

## Turvaohjeet

FI

Tämän laitteen liittämisen saa suorittaa vain sähköalan ammattimies. Maakohtaisia määräyksiä ja turvallisuusmääräyksiä on noudatettava. Kone on tarkastettava ennen asennusta mahdollisten ulkoisten vaurioiden varalta. Todettaessa vaurio tai muu puute, ei laitetta saa asentaa. Koneen käyttö on sallittua vain näissä asennusohjeissa mainituissa ja osoitetuissa olosuhteissa. Laitte sekä siihen liitetyt sähkökäyttövälineet saattavat vaurioitua kuormituksilla, jotka ylittävät annetut arvot. Kajoaminen laitteeseen ja muutokset siinä johtavat takuuvaatimuksen mitätöitymiseen.

Erotinmoduulin saa vetää ja asentaa vain johtimen ollessa jännitteettömässä tilassa.

## Υποδείξεις ασφαλείας

GR

Η σύνδεση και η συναρμολόγηση της συσκευής επιτρέπεται να διεξαχθούν μόνο από κάποιον/κάποια ηλεκτρολόγο. Πρέπει να τηρούνται οι εθνικές διατάξεις και οδηγίες ασφαλείας. Πριν τη συναρμολόγηση η συσκευή πρέπει να ελεγχτεί για τυχόν εξωτερικές βλάβες. Δεν επιτρέπεται η συναρμολόγηση της συσκευής σε περίπτωση που εξακριβωθεί κάποια ζημιά ή άλλο ελάττωμα. Η χρήση της συσκευής επιτρέπεται μόνο στο πλαίσιο των όρων που αναφέρονται σ' αυτές τις οδηγίες συναρμολόγησης. Σε περίπτωση επιβάρυνσεων που υπερβαίνουν τις προδιαγραμμένες τιμές μπορεί να καταστραφούν η συσκευή και οι συνδεδεμένοι μ' αυτήν πόροι. Επεμβάσεις και μετατροπές στη συσκευή οδηγούν στην απώλεια των αξιώσεων που απορρέουν από την εγγύηση.

Το τράβηγμα της μονάδας αποσύνδεσης επιτρέπεται μόνο εφόσον ο απαγωγέας βρίσκεται σε κατάσταση άνευ τάσης.

## Wskazówki bezpieczeństwa

PL

Do połączenia i montażu upoważnieni są wyłącznie fachowcy elektrycy. Obowiązkiem jest przestrzeganie przepisów krajowych i bezpieczeństwa pracy. Przed przystąpieniem do montażu należy urządzenie skontrolować pod względem ewentualnych uszkodzeń zewnętrznych lub innych usterek. Eksploatacja urządzenia dozwolona jest wyłącznie z uwzględnieniem podanych i opisanych warunków zawartych w instrukcji montażu. Obciążenia przekraczające wartości podane w instrukcji mogą spowodować uszkodzenie samego urządzenia jak i podłączonych układów elektrycznych. Manipulacja i zmiany przeprowadzane na urządzeniu zagrażają wygaszeniu prawa gwarancji.

Moduł rozdzielający wolno wyciągać i wciskać tylko, jeśli odgromnik nie znajduje się pod napięciem.



DCO SD2 ME ... Part No. 917 9XX

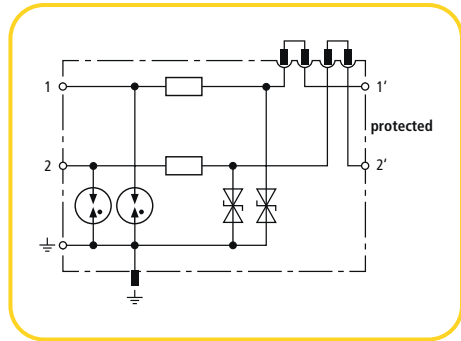

DCO SD2 MD ... Part No. 917 9XX

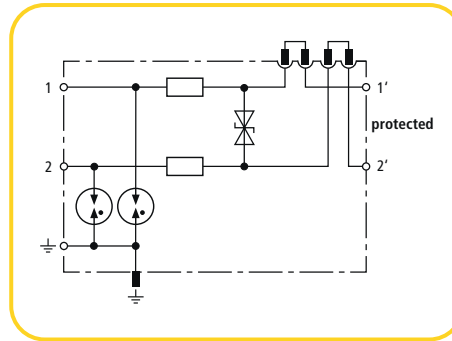

DCO SD2 MD HF 5 ... Part No. 917 970

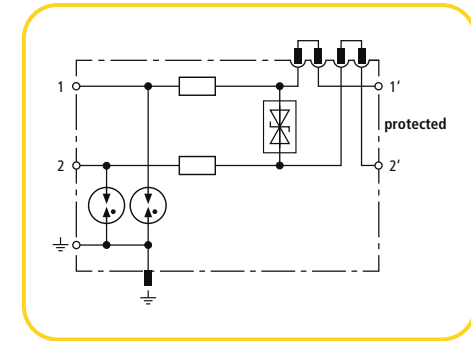

UL requirements

1. These protectors are intended for ordinary indoor use on communication loop circuits that are isolated from the Public Switched Telephone Network.
2. The DEHNconnect protectors shall be secured to a compatible Din Rail ground bar using the methods described in this instruction.
3. Proper grounding continuity shall be determined.
4. Please install the protectors in accordance with modules with the applicable requirements of the National Electrical Code, Article 800 or other applicable local codes if installed in the U.S.

Tabulation Strike voltage in accordance with UL 497 B (Protectors for Data Communication and Fire Alarm Circuits)						
Type	Part No.	Voltage breakdown 100 Volts / sec				Impulse voltage 100 Volts / $\mu$ sec
		Line to Line		Line to Ground		
		min.	max.	min.	max.	
DCO SD2 ME 12	917 920	--	--	16 V	22 V	< 1000
DCO SD2 ME 24	917 921	--	--	37 V	52 V	< 1000
DCO SD2 ME 48	917 922	--	--	64 V	90 V	< 1000
DCO SD2 MD 12	917 940	16 V	22 V	--	--	< 1000
DCO SD2 MD 24	917 941	37 V	52 V	--	--	< 1000
DCO SD2 MD 48	917 942	64 V	90 V	--	--	< 1000
DCO SD2 MD HF 5	917 970	10 V	13 V	--	--	< 1000